

## fuw.ch – Investment-Cockpit zum Abheben

Die Investmentzeitung «Finanz und Wirtschaft» der Verlag Finanz und Wirtschaft AG, einer Gesellschaft der Tamedia-Gruppe, ermöglicht mit fuw.ch seinen Abonnenten einen rundum Informations-Service des aktuellen Börsengeschehens. Die auf der Webplattform angezeigten Kurse und weitere wichtige Informationen werden kontinuierlich aus relevanten Quellen wie Reuters, AWP, Clariden Leu, fundinfo.com und SAP-Tamedia bezogen und aggregiert. Eine intelligente Applikationsarchitektur sorgt für Koordination des Datenstromes und gewährleistet die realtime-Ausgabe auf der Website.

### Wie ein Pilot im Cockpit

Die massgebende Neuerung ist die Bündelung aller relevanter Informationskanäle und die kontinuierliche Aktualisierung und realtime Anzeige des Börsengeschehens. Neu ist auch die Aggregation der Daten. Wie in einem Cockpit stehen dem Investor sämtliche Informationen zu einem Unternehmen oder Aktientitel aus unterschiedlichsten Quellen zur Verfügung, die es für einen monetären Höhenflug braucht.



Einstiegsseite www.fuw.ch

### Argumente, die überzeugen:

- + Aggregation der relevanten News zu einem Titel / Unternehmen
- + Zahlreiche externe Informationsquellen
- + Archiv-Suche für Zeitungsartikel, zurück bis 1999
- + Benutzerfreundlichkeit, Accessibility
- + Performance
- + Individualisierbare Inhalte
- + Spidering-Technologie bei Content von SWX

### Fokus auf Datenherkunft und Datenechtheit

Signifikant für Investment-Webseiten sind die dargestellten Tageskurse. Ohne die brandaktuellen Börsendaten kann ein erfolgreiches Investieren nicht funktionieren. Alle Informationen müssen aus bekannten, vertrauenswürdigen und unabhängigen Quellen stammen. Dazu müssen sie stets auf dem aktuellsten Stand gehalten werden. Die grosse Herausforderung diesbezüglich besteht darin, die relevanten Quellen anzuzapfen, den Datenstrom zu koordinieren bzw. synchronisieren und permanent mit den Quellen in Verbindung zu bleiben. Die aktuellen Daten werden von Reuters, AWP, Clariden Leu, fundinfo.com und Swiss Exchange SWX in die von uns entworfene Applikationsarchitektur integriert. Im Detail bedeutet dies: Kurs- und Titel Informationen bzw. Valor (Marktdaten) kommen direkt vom Nachrichtendienst Reuters über eine Webservice-Schnittstelle. Die Intraday-Grafiken werden in Echtzeit gezeichnet, Diagramme mit längeren Laufzeiten werden über Nacht vorbereitet. Generelle News liefert AWP. Clariden Leu liefert Daten über Optionen, sog. Warrants. Die Informationen über die Anlagefonds stammen einerseits von der Swissfunddata, andererseits aus internen Quellen. Fondsdokumente werden über eine XML-Schnittstelle von fundinfo.com bezogen, Kurse zu Nebenwerten von der Berner Kantonalbank in Echtzeit aufbereitet. Ergänzt wird der Datenfluss mit Offenlegungen von Beteiligungen und Management Transaktionen der SWX. Diese Daten werden täglich durch eine für die FuW optimierte Spidertechnologie bei Swiss Exchange abgeholt.

Weil das Print-Medium die Ansprüche an Aktualität von Natur aus nur teilweise erfüllt, stellt die Webapplikation als Ergänzung zu der zwei Mal wöchentlich erscheinenden Zeitung «Finanz und Wirtschaft» die optimale Lösung des Informations-Gaps dar. Die Abonnenten der Print-Ausgabe erhalten ein persönliches Login, um nach aktuellen Börseninformationen und nach bereits erschienenen Artikeln zu stöbern. Damit die Website den Abonnenten auch identifizieren kann, stellt eine Schnittstelle Informationen aus dem Tamedia-SAP-System bereit. Natürlich steht die Website auch Nicht-Abonnenten zur Verfügung. Interessenten können sich über ein Abo-Interface registrieren. Finanz und Wirtschaft unterhält mit der neuen Web-Applikation neue Abonnements-Typen mit unterschiedlichen Leistungen zu unterschiedlichen Konditionen.

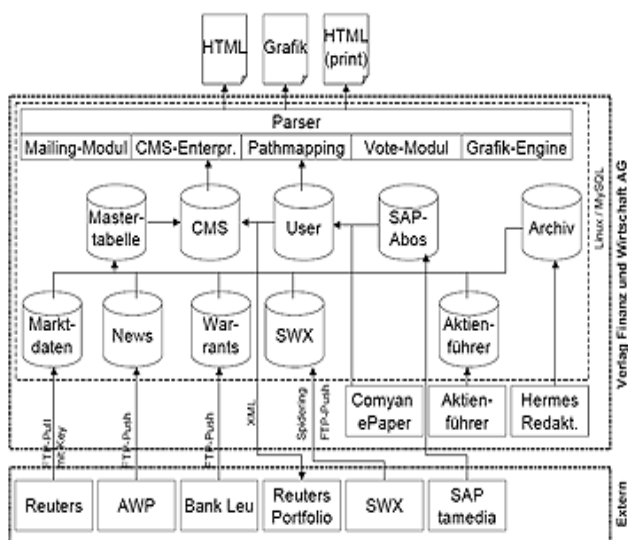

Datenkonzept / -architektur

### Technik:

- Leistungsstarke Aggregator-Engine für Spidering<sup>1</sup> von Fremdquellen (SWX)
- Speziell für diese Anwendung konfigurierter Hochleistungs-server
- Applikation ist strikt auf Performance optimiert
- Suchmaschinenfreundliche URLs; nur wenige Datenbankparameter in Webadresse
- Überwachungs-Interface für Import-Schnittstellen
- Volltext-Suche für Archiv mit über 80'000 Artikeln
- Newsletter an 13'000 Empfänger innert 15 Min. versandt
- Zu jeder Ausgabe bis 5'000 individuelle Benachrichtigungen an Leser mit den MyFuW-Alerts
- Realtime Informationskonsolidierung zu jedem kotierten Titel / Unternehmen
- Reuters Portfolio Webservice-Lösung integriert

### Kontrolle Infofeed

Im icms-Panel der insign kann sich der Administrator der FuW Webseite rund um die Uhr im Bereich der Import-Schnittstelle über den Status des Infofeeds erkundigen. Falls ein Update aus irgendwelchen Gründen ausfallen sollte, kann er dank mit dieser Übersicht den Fehler zurückverfolgen und umgehend ein neues Update veranlassen.

Name / Ausführen	Datenquelle	Import-Beginn	Import-Ende	Status / Details
Aktienführer	FTP-Upload FuW	01.05.2007 21:30:14	01.05.2007 21:30:25	Import erfolgreich
Anlagefonds (Exposés)	FTP-Upload FuW	17.04.2007 09:45:20	17.04.2007 09:45:20	Import fehlerhaft
Anlagefonds (Fundinfo Reports)	Download Fundinfo	02.05.2007 00:00:40	02.05.2007 00:01:09	Import erfolgreich
Anlagefonds (FuW)	FTP-Upload FuW	01.05.2007 13:54:07	01.05.2007 13:54:08	Import erfolgreich
Anlagefonds (SWX)	Download SWX	02.05.2007 00:00:11	02.05.2007 00:00:40	Import erfolgreich
Archiv-Artikel	FTP-Upload FuW	02.05.2007 11:45:50	02.05.2007 11:45:50	Import erfolgreich
AWP-News	FTP-Upload AWP	02.05.2007 11:45:50	02.05.2007 11:45:50	Import erfolgreich
Befähigungs-Offenlegungen	Spider SWX	02.05.2007 02:00:12	02.05.2007 02:00:15	Import erfolgreich
Management-Transaktionen	Spider SWX	02.05.2007 01:03:11	02.05.2007 01:03:40	Import erfolgreich
Print-Abonnemente	FTP-Upload SAP	02.05.2007 11:45:50	02.05.2007 11:45:50	Import erfolgreich
Warrants	FTP-Upload Bank Leu	02.05.2007 11:45:50	02.05.2007 11:46:06	Import erfolgreich
Zertifikate	FTP-Upload FuW	01.05.2007 12:21:24	01.05.2007 12:21:31	Import erfolgreich

Import-Schnittstelle

<sup>1</sup> „Spider“, auch „Robot“, „Bot“ oder „Crawler“. Bezeichnet Programme, die sich kontinuierlich durch das Internet bewegen, die Inhalte von Webseiten einlesen und für die weitere Verwendung in eine Datenbank überführen.

## Benutzerfreundlichkeit und individualisierbare Inhalte

Der strukturelle und gestalterische Aufbau des neuen Web-Auftritts wurde bewusst an die Printausgabe angelehnt, was hohe Wiedererkennbarkeit und einfache Handhabung der Applikation schafft. Der Investmentbegeisterte User gelangt mit einem Minimum an Klicks und Mausbewegungen zum Maximum an Informationen.

Die neue Website wartet mit nützlichen Tools wie dem Mail-Alert und der Archivsuche auf: Die Rubrik «MyFuW» kann nach den persönlichen Präferenzen ausgestaltet werden. Der User hat die Möglichkeit, sich ein eigenes Wertpapier-Portfolio zuzulegen. Nützliche Tools wie der Mail-Alert, Newsletter und FuW-Report erleichtern ihm das Managen seines Wertpapierbestandes. Der Mail-Alert lässt das Print- und Onlinemedium verschmelzen. Der User wählt in einer Tabelle diejenigen Titel aus, für die er sich am meisten interessiert. Wenn in der nächsten Ausgabe der Zeitung (Erscheinungsdatum jeweils Mittwochs und Samstags) seine favorisierten Titel in irgendeiner Form zur Erwähnung gelangen, erhält er via E-Mail den Hinweis, auf welcher Seite und in welchem Zusammenhang darüber berichtet wird. Ergänzend dazu fasst der «FuW-Report» vor Börseneröffnung Marktnachrichten und Termine, Informationen zu Unternehmen und über Ratings sowie regelmässige markttechnische Analysen zum SMI, Währungen und Zinsen übersichtlich zusammen.

Umsatz	Risikostufe	Gewinn/Verlust	Tagesspanne	Bewertung	Gewinn / Verlust	in %
CS GROUP N	165	84.00	CHF	11110.00	800.00	8.16
NOCCO N	100	85.50	CHF	12798.00	1215.00	10.52
UNIKOLLI	200	93.75	CHF	2140.00	1175.00	121.13
NBS LTD N	100	24.90	CHF	2488.00	1960.00	392.00
UNION	1	36,350.00	CHF	26950.00	-100.00	-0.41
NBS LTD N	3	70.00	CHF	210.00	141.00	254.35
<b>Total</b>				<b>89126.00</b>	<b>5142.00</b>	<b>6.04</b>

Persönliches Portfolio mit individuell zusammengestellten Titeln im Bereich «MyFuW»

## E-Paper

Selbstverständlich stehen die Zeitungsausgaben auch als E-Paper zur Verfügung. Diese Applikation wird von einem Drittanbieter betrieben, ist jedoch direkt an die fuw.ch Plattform gekoppelt. Sämtliche Logins und Bestellungen aus der E-Paper Lösung werden in der auf icms basierten FuW-Plattform verifiziert. Onlinebestellungen werden via SAP-Rechnungs- oder Kreditkarten-Schnittstelle beglichen und nach erfolgreicher Transaktion via icms freigeschaltet. Damit basieren beide Webplattformen – das Investment Cockpit der Zeitung wie auch die E-Paper Lösung – auf der selben icms Benutzerverwaltung.



Titelseite der «Finanz und Wirtschaft» als E-Paper

## Archivsuche

Als besonders hilfreiches Tool präsentiert sich das Archiv. Hier kann man nach sämtlichen Artikeln, die in der Zeitung publiziert wurden, strukturiert suchen. Das Archiv reicht bis ins Jahr 1999 zurück und umfasst über 80'000 einzelne Artikel. Dem User wird Hand geboten, sich mit der hochperformante Archivsuche ein umfassendes und wertvolles Wissen über bestimmte Themen und Titel anzueignen. Zudem werden die einzelnen Archiv-Artikel bei der Anzeige der kotierten Unternehmen in Echtzeit aggregiert.

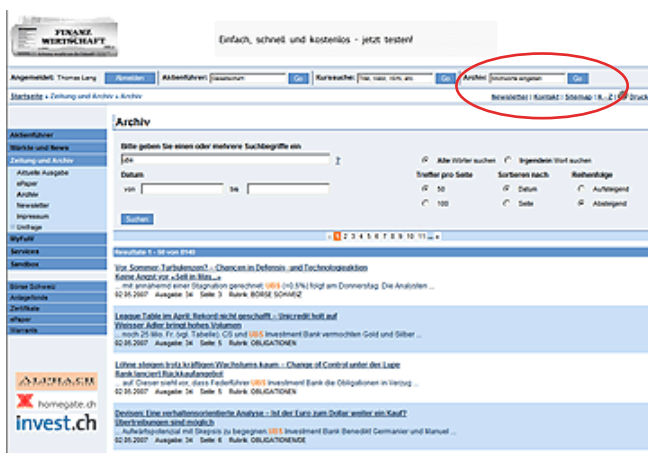

Suchergebnisse der Archivsuche; Auflistung sämtlicher Artikel mit Relevanz zum Suchbegriff

## Bannerkonzept

Das Investment-Portal ist aufgrund seines hohen Traffics auch als Werbepattform ideal geeignet. Bei der Auswahl der Inse-  
rate-Lieferanten achtet Finanz und Wirtschaft darauf, dass ein Kontext zum Thema besteht. Der Kunde erhält mit den Hinweisen zu Partnern und weiteren Online-Trading-Plattformen einen bedeutenden Mehrwert.

## Accessibility

Das enorme Nutzenpotenzial von www.fuw.ch bleibt auch Usern mit Sehschwäche nicht vorenthalten. Der Webaufritt wurde strukturell so aufbereitet, dass sich ein Screenreader problemlos hindurcharbeiten kann. Es wird damit gerechnet, dass dieser und die erwähnten neu geschaffenen Benefits und die Ausweitung der Erreichbarkeit einen positiven Effekt auf die Leserzahlen haben wird.

## Grafik-Engine

Sämtliche Intraday-Grafiken werden in Realtime bei Aufruf vorbereitet. insigns Caching-Technologie ermöglicht, dass die Grafiken pro gesetzten Intervall kurzfristig nur einmal aufbereitet werden. Grafiken, die einen längeren Zeitraum abdecken (3 Monate, 1-3 Jahre sowie YTD) werden jeweils «overnight» aufbereitet. Die Grafik-Engine basiert auf einer OpenSource Technologie, die speziell für die FuW optimiert und getuned wurde.

## Martin Coninx, Geschäftsführer Verlag Finanz und Wirtschaft AG

«Unsere Leser können auf [www.fuw.ch](http://www.fuw.ch) alle Informationen rund um einen Aktientitel auf einen Blick sehen»

«Dank der Spider-Technologie der insign können wir zu jeder Aktie auch Transaktions- und Offenlegungs-Informationen der SWX anbieten»